

ATTIX 7

ATTIX 19 GALLON

Instructions for use

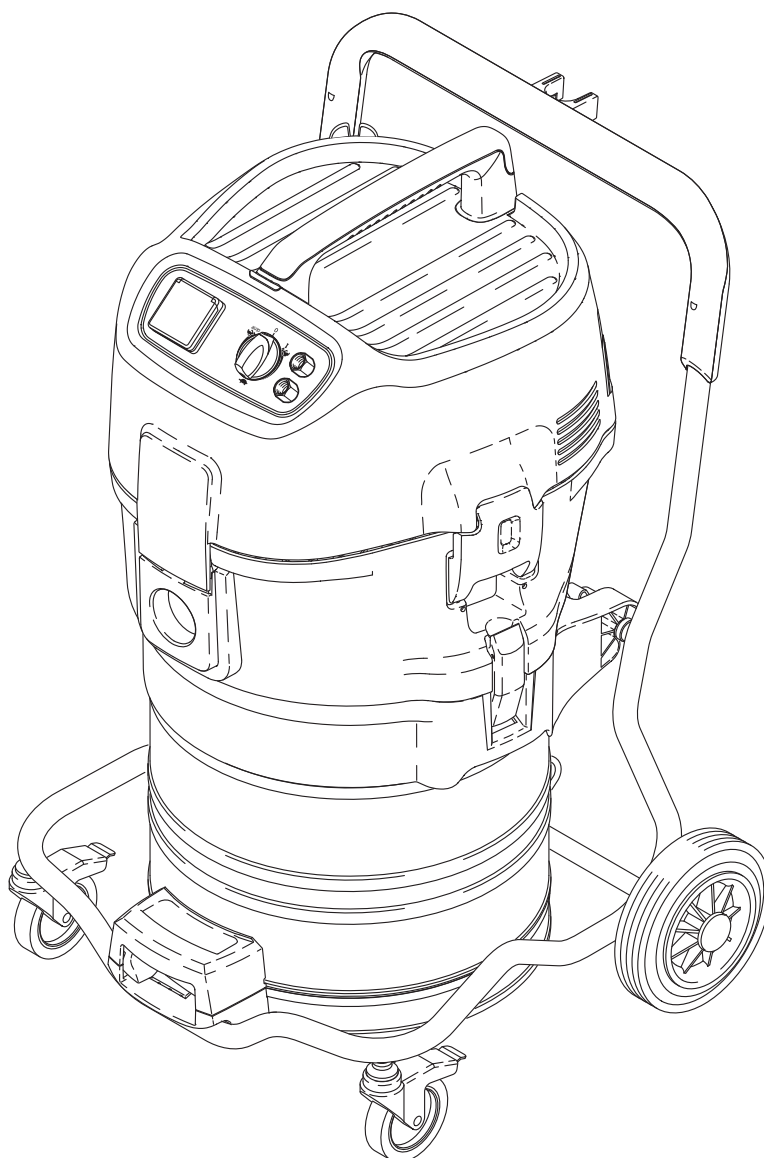

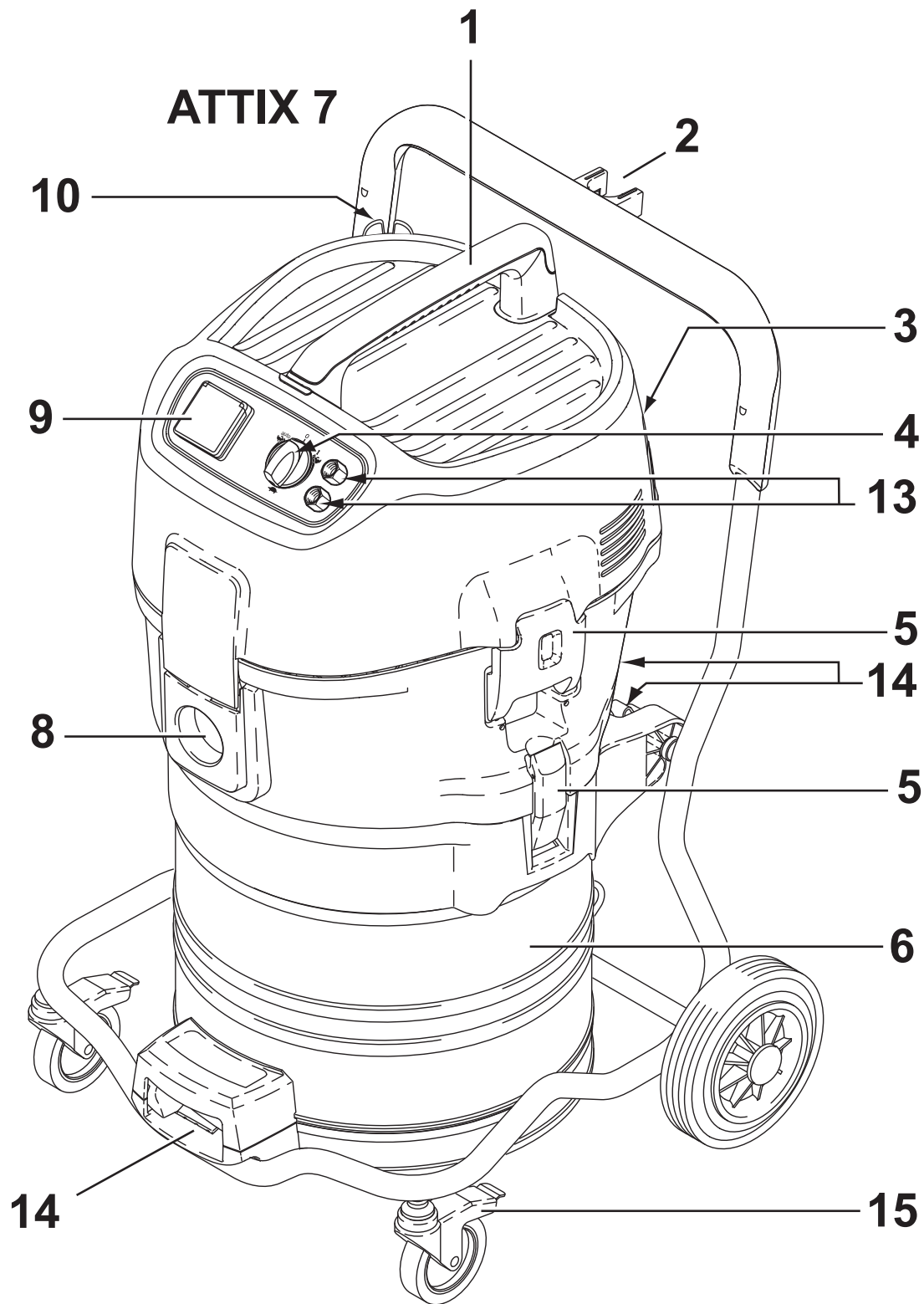

1 Belangrijke veiligheidsaanwijzingen

1.1 Symbolen voor verschillende aanwijzingen

GEVAAR

 Gevaar dat kan leiden tot ernstig, blijvend of dodelijk letsel.

WAARSCHUWING

 Gevaar dat kan leiden tot ernstig of dodelijk letsel.

WAARSCHUWING

 Gevaar dat kan leiden tot lichte beschadigingen en persoonletsel.

 Voordat u de stofzuiger voor de eerste keer gebruikt, dient u deze gebruikershandleiding zorgvuldig door te lezen. Bewaar de handleiding voor later gebruik.

1.2 Gebruiksaanwijzing

Naast de gebruiksaanwijzing en de wetten ter voorkoming van ongevallen die in het desbetreffende land gelden, moeten de algemeen aanvaarde regels voor veiligheid en correct gebruik worden nageleefd.

1.3 Functie en bedoeld gebruik

Deze machine is voor industrieel gebruik, zoals bijvoorbeeld in fabrieken, op bouwplaatsen en in werkplaatsen. Deze machine is ook bedoeld voor commercieel gebruik, bijvoorbeeld in hotels, scholen, ziekenhuizen, fabrieken, winkels en verhuurbedrijven. Ongelukken door verkeerd gebruik kunnen alleen voorkomen worden door de personen die de machine gebruiken. Het apparaat is geschikt voor het verzamelen van droog, niet-ontvlambaar stof, vloeistoffen.

Deze machine is geschikt voor het verzamelen van droog, niet-ontvlambaar stof. Ieder ander gebruik wordt beschouwd als oneigenlijk gebruik. De fabrikant aanvaardt geen aansprakelijkheid voor schade als gevolg van een dergelijk gebruik. De gevolgen van een dergelijk gebruik komen geheel voor risico van de gebruiker. Een juist gebruik omvat ook een juiste bediening, onderhoud en reparaties zoals aangegeven door de fabrikant.

LEES ALLE VOORZORGMAATREGELEN EN HOUD U HIERAAN.



Voor machines met stofklasse L (met typeaanduiding -0L, 2L, LC) geldt het volgende: Het apparaat is geschikt voor het verzamelen van droog, niet-ontvlambaar stof, gevaarlijk stof met OEL₁-waarde > 1mg/m³. Stofklasse L (IEC 60335-2-69). Stof toebehorend aan deze klasse heeft een OEL₁-waarde > 1mg/m³. Voor machines bedoeld voor stofklasse L wordt het filtermateriaal getest. De maximale doorlaatbaarheid is 1% en gelden geen speciale eisen voor de verwijdering. Bestudeer voor gebruik de nationale regelgeving. Let op de juiste luchtverversingssnelheid (L) bij stofafzuigers als de uitblaaslucht wordt uitgeblazen in dezelfde ruimte.

1.4 Belangrijke waarschuwingen

WAARSCHUWING

- Om het risico op brand, elektrische schokken of verwondingen te verkleinen, leest u alle veiligheidsinstructies en voorzorgsmarkeringen voor gebruik, en houdt u zich hieraan. Deze stofzuiger is veilig indien gebruikt voor de reinigingsfuncties die vermeld zijn. Mocht er schade optreden aan elektrische of mechanische onderdelen, dan moet de stofzuiger en/of het accessoire voor gebruik gerepareerd worden bij een vakkundig servicestation of door de fabrikant om

verdere schade aan het apparaat of verwondingen aan de gebruiker te voorkomen.

- Leer kinderen dat zij niet met het apparaat mogen spelen.
- Het apparaat mag niet worden schoongemaakt of onderhouden door kinderen die niet onder toezicht staan.
- Dit apparaat is niet bestemd voor gebruik door personen (waaronder kinderen) met beperkte lichamelijke, zintuiglijke of geestelijke vermogens of een gebrek aan ervaring of kennis.
- Deze machine is alleen voor gebruik binnenshuis.
- Deze machine mag alleen binnenshuis worden opgeslagen.
- Laat de machine niet achter met de stekker in het stopcontact. Haal de stekker uit het stopcontact als de machine niet in gebruik is of voordat onderhoud wordt gepleegd.
- Niet gebruiken met beschadigd snoer of stekker. Houd bij het loshalen de stekker vast en niet de kabel. Hanteer de stekker of de stofzuiger niet met natte handen. Zet alle bedieningsfuncties uit voordat u de stekker uit het stopcontact haalt.
- Niet trekken of dragen aan het snoer, het snoer als handvat gebruiken, de deur dichtdoen met het snoer ertussen of het snoer rond scherpe randen of hoeken trekken. Niet met de stofzuiger over het snoer rijden. Snoer buiten bereik van warmtebronnen houden.
- Houd haar, losse kleding, vingers en andere delen van het lichaam buiten bereik van openingen en bewegende onderdelen. Plaats geen objecten in openingen en gebruik de machine niet als de openingen geblokkeerd zijn. Houdt openingen vrij van stof, pluizen, haar en alles wat verder de luchtstroom kan hinderen.
- Niet buiten gebruiken bij lage temperaturen.
- Niet gebruiken voor het verzamelen van ontvlambare of ontbrandbare vloeistoffen als diesel, of op plekken waar deze vloeistoffen aanwezig kunnen zijn.
- Verzamel geen items die branden of roken, zoals sigaretten, lucifers of hete as.
- Wees extra voorzichtig met het schoonmaken op trappen.
- Alleen gebruiken als filters geplaatst zijn.
- Als de stofzuiger niet goed werkt of gevallen, beschadigd, buiten gelaten of in het water gevallen is, breng hem dan terug naar een servicecenter of een dealer.
- Gebruikers moeten grondig worden opgeleid in het gebruik van deze machines.
- Het apparaat mag niet als waterpomp worden gebruikt. Het appa-

¹⁾OEL=grenswaarde voor beroepsmatige blootstelling,

^{*}) Optionele accessoires/Optie afhankelijk van model/Vertaling van de originele gebruiksaanwijzing

raat is bedoeld voor het opzuigen van lucht- en watermengsels.

- Sluit het apparaat op een geaard stopcontact aan. Het stopcontact en de verlengkabel moet voorzien zijn van een werkende aardleiding.
- Zorg voor een goed geventileerde werkplek.
- Gebruik het apparaat niet als ladder of opstapje. Het apparaat kan omvallen en beschadigd raken. Gevaar of persoonletsel.
- Gebruik het stopcontact op het apparaat alleen voor de doeleinden die in de instructies vermeld zijn.
- Als schuim of vloeistof uit het apparaat ontsnapt, schakel dit dan onmiddellijk uit.

1.5 Dubbel geïsoleerde apparaten*)

WAARSCHUWING

- Alleen gebruiken zoals beschreven in deze handleiding met de door de fabrikant aanbevolen hulpstukken.
- Controleer, **VOORDAT U DE STEKKER VAN UW STOFZUIGER IN HET STOPCONTACT STEEKT**, het typeplaatje op het apparaat om te zien of het nominaal vermogen valt binnen 10% van het beschikbaar vermogen.
- Dit apparaat beschikt over dubbele isolatie. Gebruik alleen identieke reserveonderdelen. Zie instructies voor het onderhoud aan dubbel geïsoleerde apparaten.
- Reinig de waterpeilregeling regelmatig en controleer of er beschadigingen zijn.

In een dubbel geïsoleerd apparaat bevinden zich twee isolatiesystemen in plaats van aarding. Er zit geen aarding op een dubbel geïsoleerd apparaat, en er mag ook aarding geïnstalleerd worden. Het onderhouden van een dubbel geïsoleerd apparaat is een zeer nauwkeurig en vakkundig werk, en mag alleen worden uitgevoerd door gekwalificeerde monteurs. Reserveonderdelen voor een dubbel geïsoleerd apparaat dienen precies hetzelfde te zijn als de onderdelen die ze vervangen. Een dubbel geïsoleerd apparaat is gemarkeerd met de woorden "DUBBELE ISOLATIE" of "DUBBEL GEÏSOLEERD". Het symbool (vierkant in een vierkant) kan ook op het product gebruikt worden.

De machine is uitgerust met een speciaal ontwikkeld snoer dat, indien beschadigd, vervangen dient te worden door een snoer van hetzelfde type. Dit is verkrijgbaar bij geautoriseerde servicecentra en dealers, en dient geplaatst te worden door opgeleide medewerkers.

1.6 Elektrische aansluiting

WAARSCHUWING

- Het bovenste deel van het apparaat bevat stroomvoerende onderdelen. Contact met stroomvoerende onderdelen leidt tot ernstig of dodelijk letsel. Spuit nooit water op het bovenste gedeelte van het apparaat.

- De stofzuiger mag niet worden gebruikt als de stroomkabel of stekker beschadigd zijn. Controleer de kabel en stekker regelmatig op beschadigingen. Indien deze beschadigd zijn, mogen zij uitsluitend door Nilfisk of een erkende Nilfisk Service Dealer worden gerepareerd teneinde gevaarlijke situaties te voorkomen.
- Hanteer de stroomkabel of stekker niet met natte handen.
- Trek de stekker niet los door aan de kabel te trekken. Houd bij het loshalen de stekker vast en niet de kabel. De stekker moet altijd uit het stopcontact worden gehaald voordat wordt begonnen met onderhouds- of reparatiewerkzaamheden aan de machine of de kabel.
- Wikkel de stroomkabel onder geen beding rond vingers of andere lichaamsdelen van de bedienende persoon.
- Wij adviseren om het apparaat aan te sluiten via een reststroomonderbreker.
- Zorg dat de elektrische onderdelen (stopcontact, stekker en koppelingen) en de verlengkabel zodanig worden aangebracht dat aan de eisen van de beschermingsklasse is voldaan.
- Aansluitingen en koppelingen van stroom- en verlengkabels moeten waterdicht zijn.

Verlengkabel

- Gebruik uitsluitend verlengkabels van het type zoals aanbevolen door de fabrikant of beter.
- Controleer bij gebruik van een verlengkabel de minimale doorsnede van de kabel:

Kabellengte	Doorsnede	
	< 16 A	< 25 A
tot 20 m	1,5 mm ²	2,5 mm ²
20 tot 50 m	2,5 mm ²	4,0 mm ²

1.7 Gevaarlijke materialen

WAARSCHUWING

Gevaarlijke stoffen.

Het opzuigen van gevaarlijke stoffen kan leiden tot ernstig persoonlijk letsel of de dood.

De volgende stoffen mogen niet worden opgezogen met de machine:

- Hete materialen (brandende sigaretten, hete as enz.)
- Ontvlambare, explosieve, agressieve vloeistoffen (bijv. benzine, oplosmiddelen, zuren, basen enz.)
- Ontvlambaar, explosief stof (bijv. magnesium of aluminiumstof enz.)

Voor standaardmachines (zonder typeaanduiding -0L, 2L, LC) geldt verder het volgende: De volgende stoffen mogen niet worden opgezogen met de machine:

- Gevaarlijk stof.

¹⁾OEL=grenswaarde voor beroepsmatige blootstelling,

^{*}) Optionele accessoires/Optie afhankelijk van model/Vertaling van de originele gebruiksaanwijzing

1.8 Onderhoud

Haal de stekker uit het stopcontact voordat u onderhoudswerkzaamheden gaat uitvoeren. Controleer voor u het apparaat gebruikt of de frequentie en het getoonde voltage op het typeplaatje overeenkomen met de netspanning.

Het apparaat is geschikt voor langdurige zware belasting. Afhankelijk van het aantal gebruiksuren moeten de stoffilters vervangen worden. Maak het apparaat schoon met een droge doek en een kleine hoeveelheid polijstmiddel.

Tijdens het onderhoud en de reiniging moet het apparaat zo worden bediend, dat er geen gevaar is voor onderhoudspersoneel of andere personen.

In de onderhoudszone

- Gebruik gefilterde dwangventilatie
- Draag beschermende kleding
- Maak de onderhoudszone schoon zodat er geen schadelijke stoffen in de omgeving terechtkomen.

Voor machines met stofklasse L (met typeaanduiding -0L, 2L, LC) geldt het volgende:

Tijdens het onderhoud en de reiniging moet het apparaat zo worden bediend, dat er geen gevaar is voor onderhoudspersoneel of andere personen.

In de onderhoudszone

- Gebruik gefilterde dwangventilatie
- Draag beschermende kleding
- Maak de onderhoudszone schoon zodat er geen schadelijke stoffen in de omgeving terechtkomen.

Tijdens onderhouds- en reparatiewerkzaamheden moeten alle verontreinigde onderdelen die niet afdoende konden worden schoongemaakt:

- Verpakt worden in goed afgedichte zakken
- Verwijderd worden op een wijze die voldoet aan de regelgeving voor dit type afval.

1.9 Dagelijkse service en inspectie

De dagelijkse service en inspectie van uw apparaat moet worden uitgevoerd door gekwalificeerd personeel in overeenstemming met de betreffende wet- en regelgeving. Vooral elektrische tests van de aardingsweerstand, isolatieweerstand en de de staat van de stroomkabel dienen regelmatig te worden gecontroleerd.

Bij vaststelling van een gebrek MOET het apparaat buiten bedrijf worden gesteld, volledig worden gecontroleerd en gerepareerd door een geautoriseerde onderhoudstechnicus.

Neem voor meer informatie over after sales service contact op met uw dealer of het Nilfisk servicecenter in uw land. Zie de achterzijde van dit document.

2.0 Garantie

Voor de garantie en de vrijwaring gelden onze algemene handelsvoorwaarden.

Eigenmachtige veranderingen aan het toestel, de inzet van verkeerde reservedelen en toebehoren alsook het gebruik niet-conform de voorschriften sluiten een aansprakelijkheid van de producent uit voor de daaruit voortvloeiende schade.

 Overeenkomstig de Europese Richtlijn 2012/19/EU inzake Elektrische en Elektronische Uitgediende Toestellen moeten uitgediende elektrische toestellen separaat verzameld en voor recycling ter beschikking gesteld worden.

2 Beschrijving

- 2.1 Doel** Bij correct gebruik zijn de in deze instructies beschreven industriële stofzuigers geschikt voor het opzuigen van droge, niet-ontvlambare, niet-gevaarlijke soorten stof en vloeistof.
- 2.2 Bedieningselementen** Zie de uitvouwpagina aan het begin van deze gebruiksaanwijzing.
- 1 Handgreep
 - 2 Zuigbuissteun
 - 3 Accessoirehouder
 - 4 Apparaat met zuigvermogenregeling¹⁾
 - 5 Borgklem
 - 6 Vuiltank
 - 7 Greep voor tankkleding¹⁾
 - 8 Inlaatfitting
 - 9 Apparaataansluiting¹⁾
 - 10 Kabelhaak
 - 11 Bedieningsknop voor filterreiniging¹⁾
 - 12 Aansluiting voor persluchttoevoer¹⁾
 - 13 Aansluiting voor pneumatisch gereedschap¹⁾
 - 14 Tankvergrendelingen¹⁾
 - 15 Zwenkwiel met rem

3 Alvorens te starten

3.1 Monteren van de stofzuiger



Bij levering liggen sommige accessoires in de tank en moeten deze worden verwijderd, voordat de stofzuiger voor het eerst wordt gebruikt. Verwijder het bovenste gedeelte van de stofzuiger: De stekker mag nog niet in het stopcontact gestoken worden.

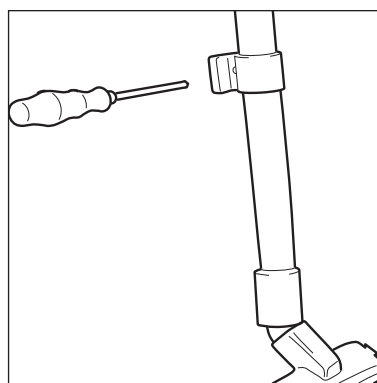
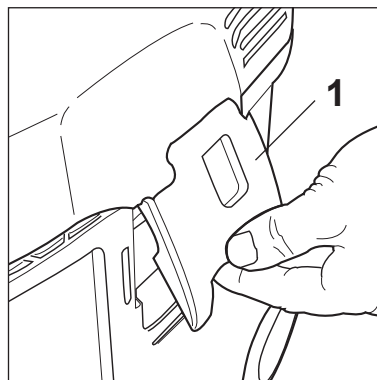

1. De stekker mag nog niet in het stopcontact gestoken worden.
2. Open de borgklemmen (1) en verwijder het bovenste gedeelte van de stofzuiger.
3. Neem de accessoires¹⁾ uit de vuiltank en de verpakking.
4. Plaats een filterzak in de tank, zoals beschreven in de instructies (afgedrukt op de filterzak).
BELANGRIJK!
Druk de filterzakaansluiting stevig op de inlaatfitting.
5. Plaats het bovenstuk van de stofzuiger (zonder de filterzak te beschadigen) terug en sluit de borgklemmen.
OPMERKING!
Zorg dat de borgklemmen stevig zitten.
6. Breng de zuigbuisbevestiging¹⁾ ca. 20 cm van de rand van de onderste verlengbuis aan zoals afgebeeld in de afbeelding.

¹⁾Optie afhankelijk van model
Vertaling van de originele gebruiksaanwijzing

4 Bediening

4.1 Aansluitingen

4.1.1 De zuigslang aansluiten

1. Sluit de zuigslang aan.

4.1.2 Elektrische aansluiting

De aangegeven bedrijfsspanning op het typeplaatje moet overeenkomen met de netspanning.

1. Zorg dat de stofzuiger uitgeschakeld is.
2. Steek de stekker in een correct geïnstalleerd, gezeerd en geaard stopcontact.

4.1.3 Aansluiting van elektrische apparaten¹⁾



Voordat u de schakelaar naar de stand "auto" draait, moet u controleren of de stekker van het aangesloten elektrische apparaat niet in het stopcontact zit.

Om te voldoen aan de regels, mogen alleen goedgekeurde stofproducerende middelen aangesloten worden.

Het maximale stroomverbruik van het aangesloten elektrische apparaat wordt vermeld in paragraaf 9.4 "Technische gegevens".

1. Sluit het elektrische apparaat op de apparaat-aansluiting¹⁾ op het bedieningspaneel aan.

4.1.4 Aansluiting van pneumatische gereedschappen¹⁾



Voordat u de schakelaar naar de stand "auto" draait, moet u controleren of de stekker van het aangesloten elektrische apparaat niet in het stopcontact zit.

ren of de stekker van het aangesloten elektrische apparaat niet in het stopcontact zit.

De werkdruk van het pneumatische gereedschap is vermeld in paragraaf 9.4 "Technische gegevens".

1. Sluit het pneumatisch gereedschap aan op de bovenste snelkoppeling¹⁾ op het bedieningspaneel.
2. Sluit de persluchttoevoer aan op de onderste insteeknippel¹⁾.

4.2 De stofzuiger aanzetten

4.2.1 Schakelaarstand "I"

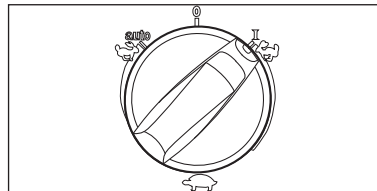

1. Draai de schakelaar naar de stand "I".
De motor van de stofzuiger start.

4.2.2 Schakelaarstand "auto"¹⁾



Voordat u de schakelaar naar de stand "auto" draait, moet u controleren of de stekker van het aangesloten elektrische apparaat niet in het stopcontact zit.

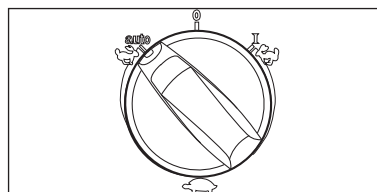

1. Zet de schakelaar in de stand "auto"¹⁾.
De motor van de stofzuiger start, wanneer het aangesloten elektrische/pneumatische gereedschap ingeschakeld is.
2. Als het elektrische apparaat wordt uitgeschakeld, blijft de stofzuiger nog even draaien, zodat alle stof in de zuigslang naar de filterzak wordt verplaatst.

4.2.3 Zuigvermogen instellen¹⁾

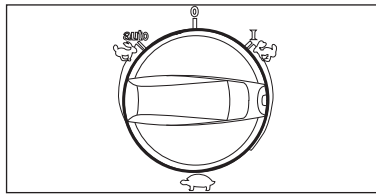

Het motortoerental en het zuigvermogen kunnen worden gevarieerd met de zuigvermogenregeling¹⁾. Zo kunt u de zuigkracht aanpassen aan verschillende reinigingsstaken.

NL

4.3 Reiniging van het filterelement

4.3.1 Reiniging van het filterelement (Push&Clean-systeem)¹⁾



Wanneer de zuigprestaties afnemen.

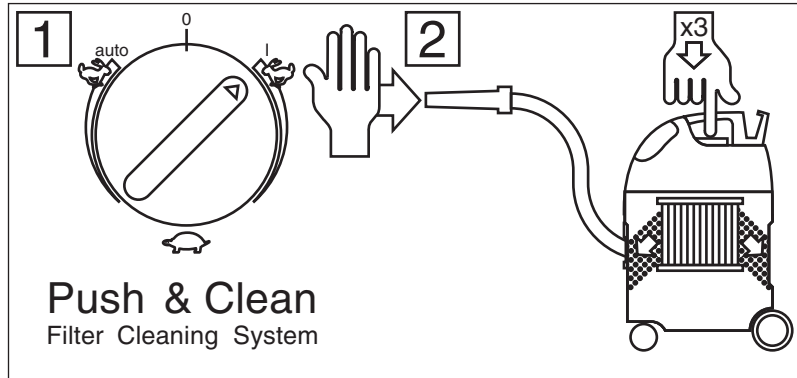

1. Stel het zuigvermogen in op maximum.
2. Sluit de mondstukken of zuigslangopening met de palm van uw hand af.
3. Start met de knop drie keer een filterreiniging. De daarvoor veroorzaakte luchtstroom verwijdert het stof dat zich op de filterelementen heeft afgezet.

4.3.2 Reiniging van het filterelement (automatisch filterreinigingssysteem)¹⁾



Om ervoor te zorgen dat de zuigprestaties altijd op hun best zijn, wordt het filterelement tijdens het bedrijf automatisch gereinigd. Wij adviseren een volledige reiniging, wanneer het filterelement extreem vuil geworden is.

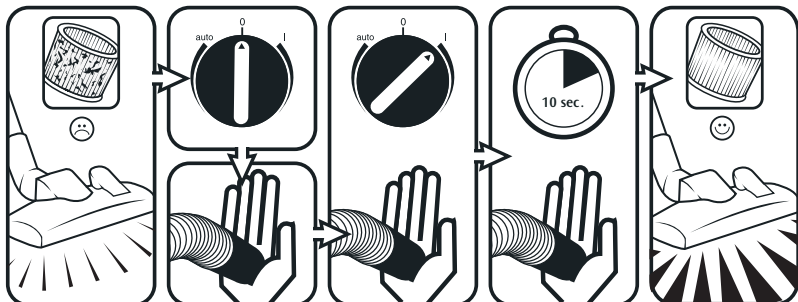

1. Schakel de stofzuiger uit
2. Sluit de mondstukken of zuigslangopening met de palm van uw hand af.
3. Zet de schakelaar in stand "I" en laat de stofzuiger ca 10 seconden lopen met gesloten zuigslangopening.

5 Toepassingen en technieken

5.1 Technieken

Indien correct gebruikt, kunnen aanvullende accessoires, zuigmonden en zuigslangen het reinigingswerk eenvoudiger maken.

U kunt effectief schoonmaken als u een paar richtlijnen opvolgt en deze combineert met uw eigen praktische ervaringen op speciale gebieden.

Dit zijn een aantal basistips.

¹⁾ Optie afhankelijk van model
Vertaling van de originele gebruiksaanwijzing

5.1.1 Droge substanties opzuigen



WAARSCHUWING! Zuig geen ontvlambare stoffen op.

Controleer altijd of een filterzak in de tank geplaatst is, voordat er droge stoffen opgepikt worden (zie paragraaf 9.5 "Accessoires" voor het bestelnummer). Het opgezogen materiaal laat zich dan eenvoudig en hygiënisch opzuigen.

Na het opzuigen van vloeistoffen is het filterelement nat. Een vochtig filterelement loopt eerder dicht als droge substanties opgezogen worden. Daarom moet het filterelement gewassen en afgedroogd worden of vervangen worden door een droog element voordat er droge substanties opgezogen worden.

5.1.2 Vloeistoffen opzuigen



WAARSCHUWING! Zuig geen ontvlambare vloeistoffen op.

Voordat vloeistoffen worden opgezogen, moet altijd de filterzak/afvalzak worden verwijderd en moet worden gecontroleerd dat de vlotter¹⁾ of de waterpeilbegrenzing¹⁾ correct werken. (zie paragraaf 7.2.4 en 7.2.5 "Vervanging van het filterelement".)

Het gebruik van een afzonderlijk filterelement of filterzeef wordt aangeraden.

Als er schuim verschijnt, moet u het werk onmiddellijk stopzetten en de tank legen.

Om de hoeveelheid schuim te beperken, gebruikt u Nilfisk Foam Stop (zie paragraaf 9.5 "Accessoires" voor het bestelnummer).

6 Na afloop van de werkzaamheden

6.1 De stofzuiger uitzetten en opbergen

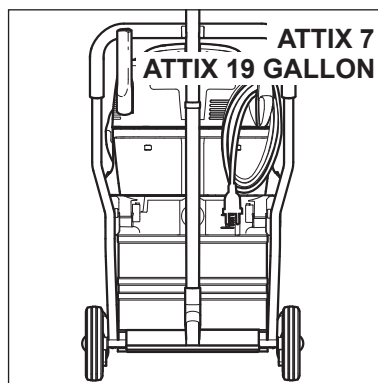

1. Zet de stofzuiger uit en trek de stekker uit het stopcontact.
2. Wikkel het netsnoer op en hang het aan de greep.
3. Leeg de tank en reinig de stofzuiger.
4. Na het opzuigen van vloeistoffen: Berg het bovenste deel van de stofzuiger apart op, zodat het filterelement kan drogen.
5. Bewaar de stofzuiger op een droge plek waar hij niet door onbevoegden gebruikt kan worden.

6.2 Transport

Sluit voordat u de afvaltank vervoert alle vergrendelingen. Kantel het apparaat niet, wanneer er vloeistof in de vuiltank zit. Gebruik geen kraanhaak om het apparaat te hijsen. Ga zorgvuldig met het apparaat om tijdens het vervoer ervan.

7 Onderhoud

7.1 Onderhoudsplan

		Na afloop van de werkzaamheden	Indien nodig
7.2.1	Vervangen van de afvalzak		●
7.2.2	Vervangen van de filterzak		●
7.2.3	Leging van de vuiltank (ATTIX 7 / 19 GAL)	●	
7.2.4	Vervanging van het filterelement (Push&Clean-systeem) ¹⁾		●
7.2.5	Vervanging van het filterelement (Automatisch filterreinigingssysteem) ¹⁾		●

7.2 Onderhoudswerkzaamheden

7.2.1 Vervanging van de afvalzak



Druk de afvalzakaansluiting van de nieuwe afvalzak stevig op de inlaatfitting.

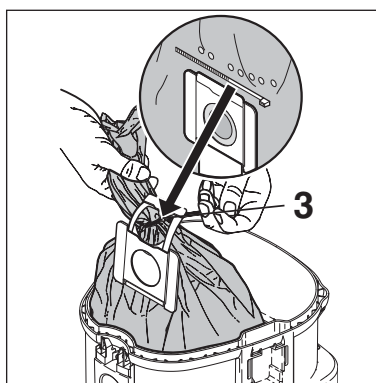
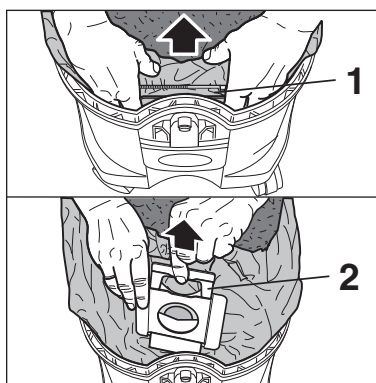

1. Open de borgklemmen en verwijder het bovenste gedeelte van de stofzuiger van de vuiltank.
2. Verwijder zorgvuldig de afvalzakaansluiting (1) van de inlaatfitting.
3. Sluit de afvalzakaansluiting met de schuiver (2).
4. Sluit de afvalzak met de kabelbinder (3).
5. Ontdoe u van het vuil conform de wettelijke voorschriften.
6. Plaats een nieuwe afvalzak in de gereinigde tank zoals beschreven in de bijgesloten instructies.

7.2.2 De filterzak vervangen



Druk de filterzakaansluiting van de nieuwe filterzak stevig op de inlaatfitting.

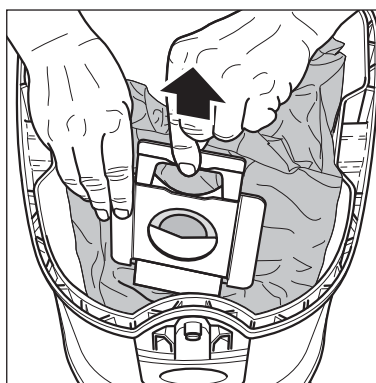

1. Open de borgklemmen en verwijder het bovenste gedeelte van de stofzuiger van de vuiltank.
2. Verwijder de aansluiting van de filterzak voorzichtig uit de inlaatopening.
3. Sluit de filterzakaansluiting met de schuiver.
4. Voer de filterzak af conform de wettelijke voorschriften.
5. Plaats een nieuwe filterzak in de gereinigde tank zoals beschreven in de instructies (afgedrukt op de filterzak).

¹⁾ Optie afhankelijk van model
Vertaling van de originele gebruiksaanwijzing

7.2.3 Leging van de vuiltank (ATTIX 7/19 GALLON)

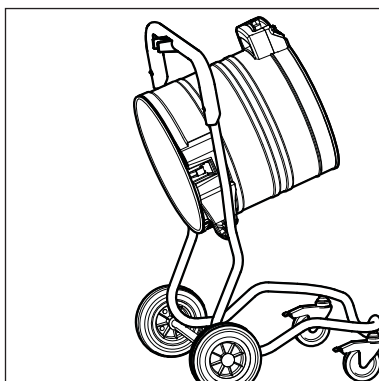
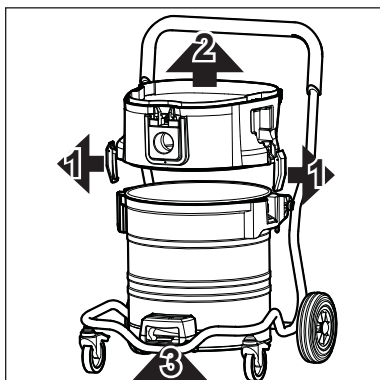

De vuiltank legen na het opzuigen van vloeistoffen: verwijder de tussenring omdat alleen tijdens het zuigen een correcte afdichting ontstaat.

Na het legen van de tank: maak de rand van de tank en de afdichting in de tussenring en het bovenste deel van de stofzuiger schoon voordat u ze opnieuw plaatst.

Als de afdichting of de groef vuil of beschadigd is, wordt de zuigkracht minder.

Voor het opnieuw plaatsen van de zuigslang: maak de inlaatopening en de slangkraag schoon.

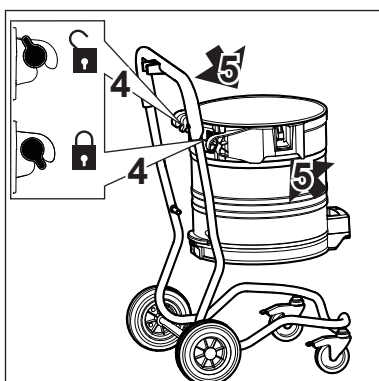

1. Haal het bovenste deel van de stofzuiger van de vuiltank.
2. Open de borgklemmen (1) en verwijder de tussenring (2) uit de tank.
3. Trek de hendel in het handvat (3) naar boven en kantel de tank.
4. Kiep het stof eruit.
5. Ontdoe u van het vuil conform de wettelijke voorschriften.

of:

1. Open de tankvergrendelingen (4).
2. Gebruik de hendels (5) om de tank uit het frame te tillen.
4. Kiep het verzamelde stof eruit.
5. Plaats de lege tank in het frame en sluit de vergrendelingen (4).
6. Ontdoe u van het vuil conform de wettelijke voorschriften.

7.2.4 Vervanging van het filterelement (Push&Clean-system)¹⁾

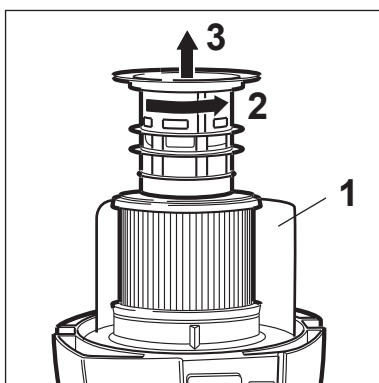

1. Verwijder het bovenste gedeelte van de stofzuiger van de vuiltank en leg dit neer met het filterelement naar boven. Plaats het bovenste deel van de stofzuiger niet op het scherm (1).
2. Draai de filterhouder linksom (2) en verwijder hem (3).
3. Verwijder het filterelement zorgvuldig.
4. Renig de filterafdichting (4). Controleer deze op schade en vervang deze zo nodig.

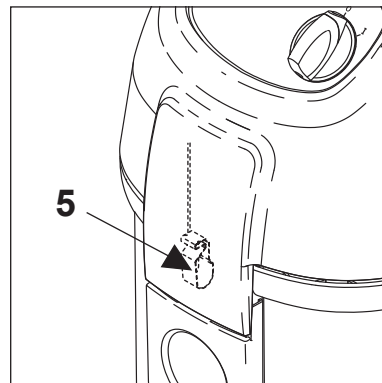
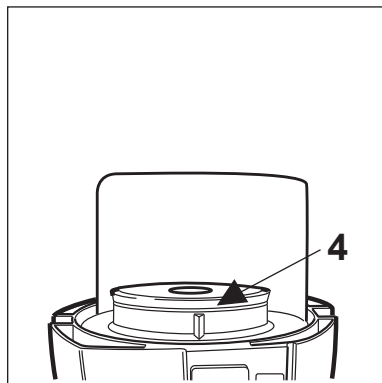

5. Controleer de antistatische klem (5) op schade en laat deze zo nodig door de Nilfisk Service vervangen.
6. Controleer de vlotter (6) op correcte werking: Wanneer u de filterhouder omkeert, zou de vlotter gemakkelijk heen en weer moeten bewegen.
7. Plaats een nieuw filterelement.
8. Bevestig de filterhouder en draai deze rechtsonder vast.
9. Voer het gebruikte filterelement af volgens de wettelijke voorschriften.



Gebruik de stofzuiger zonder filter.

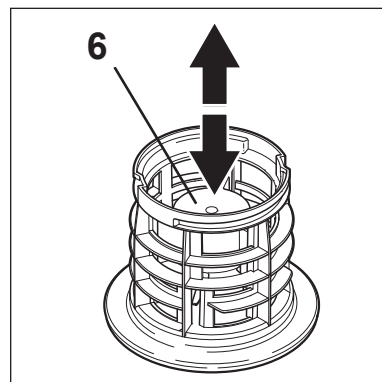

7.2.5 Vervanging van het filterelement (Automatisch filterreinigingssysteem)¹⁾

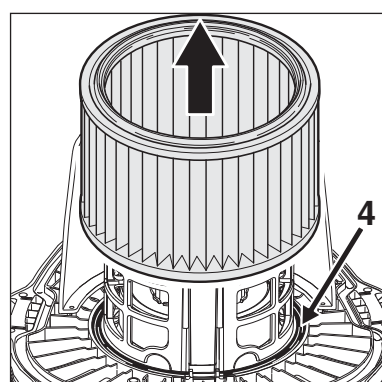
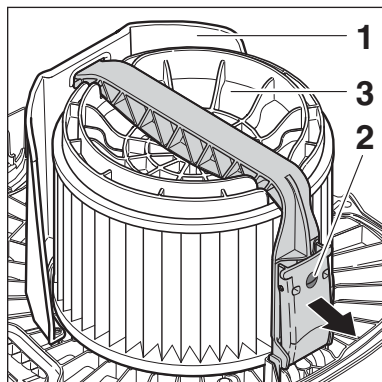

1. Open de borgklemmen en verwijder het bovenste gedeelte van de stofzuiger van de vuiltank. Let het bovenste gedeelte van de stofzuiger neer met het filterelement naar boven. Plaats het bovenste gedeelte van de stofzuiger niet op het scherm (1) en beschadig niet het filterelement.
2. Open de stanggreep (2) en verwijder deze.
3. Verwijder de filterhouder (3).
4. Verwijder het filterelement zorgvuldig.
5. Reinig de filterafdichting (4). Controleer deze op schade en vervang deze zo nodig.
6. Controleer de antistatische klem (5) op schade en laat deze zo nodig door de Nilfisk Service vervangen.
7. Controleer of de regelflap (6) voor de filterreiniging correct functioneert. De regelflap moet gemakkelijk heen en weer beweegbaar zijn.

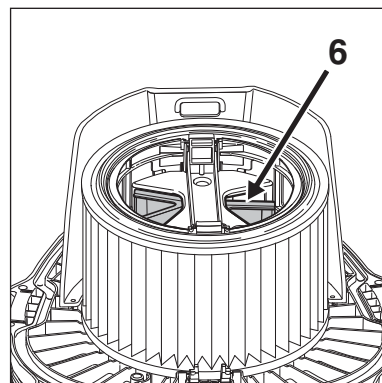
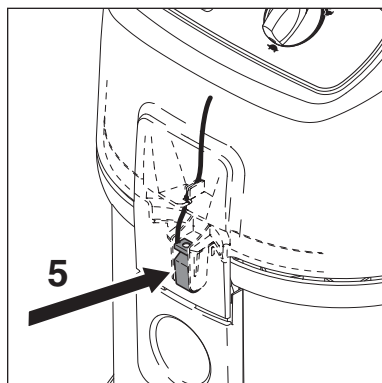

¹⁾ Optie afhankelijk van model
Vertaling van de originele gebruiksaanwijzing



Gebruik de stofzuiger nooit zonder filter.

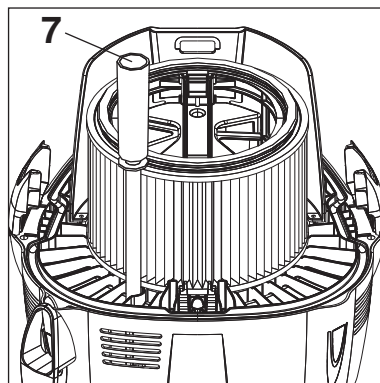

8. Reinig de peilslang (7).
9. Plaats een nieuw filterelement.
- 10 Plaats de filterhouder. Zorg ervoor dat hij correct gepositioneerd is.
11. Plaats de stang en sluit de stanggreep.
12. Ontdoe u van het gebruikte filterelement conform de wettelijke voorschriften.

8 Probleemoplossing

Fout	Oorzaak	Oplossing
‡ Motor start niet	<ul style="list-style-type: none"> > Zekering van netstroomaansluiting is doorgebrand > Overbelastingsbescherming heeft gereageerd > Zelfsmerende koolborstel is versleten¹⁾ 	<ul style="list-style-type: none"> • Sluit de netstroomzekering aan. • Zet de stofzuiger uit en laat hem ongeveer 5 minuten afkoelen. Neem contact op met de service-afdeling van Nilfisk, als de stofzuiger zich niet opnieuw laat starten. • Laat de koolborstels door de Nilfisk Service vervangen.
‡ Motor draait niet in automatische modus	<ul style="list-style-type: none"> > Elektrisch / pneumatisch gereedschap is defect of niet goed aangesloten. > Het nominaal vermogen van het elektrische apparaat is te laag. 	<ul style="list-style-type: none"> • Controleer of het elektrische apparaat werkt en of de stekker goed in het stopcontact zit. • Let erop dat het minimaal nominaal vermogen $P > 40W$ is
‡ Lager zuigvermogen	<ul style="list-style-type: none"> > Geselecteerde zuigkracht is te laag. > Verstopping zuigslang/mondstuk > Filterzak is vol. > Filterelement is verstopt. > Alleen automatisch filterreinigingssysteem: Defect reinigingsmechanisme 	<ul style="list-style-type: none"> • Stel de zuigkracht in conform de uitleg in paragraaf 4.2.3 "Zuigkracht instellen" • Reinig zuigslang/sproeier • Zie paragraaf 7.2.2 "Vervanging van de filterzak". • Zie paragraaf 4.5 "Reiniging filterelement" en 7.2.5+7.2.6 "Vervanging filterelement". • Neem contact op met Nilfisk Service
‡ Geen zuigkracht tijdens het opzuigen van vloeistoffen	<ul style="list-style-type: none"> > Tank is vol (Vlotter heeft de aanzuigopening gesloten). 	<ul style="list-style-type: none"> • schakel de hogedrukreiniger uit Leeg de tank.
‡ De stofzuiger schakelt zich uit tijdens de natte reiniging	<ul style="list-style-type: none"> > Tank is vol 	<ul style="list-style-type: none"> • schakel de hogedrukreiniger uit Leeg de tank.
‡ Spanningsvariatie	<ul style="list-style-type: none"> > Impedantie van voeding is te hoog. 	<ul style="list-style-type: none"> • Sluit de stofzuiger op een ander stopcontact aan dat dichterbij de zekeringskast ligt. Spanningsfluctuaties van meer dan 7% zouden niet moeten optreden, wanneer de impedantie bij het overdrachtpunt $\leq 0.15 \Omega$ is.

9 Technische gegevens

		ATTIX 7					ATTIX 19 GALLON 19 GALLON AS/ PE2
		EU	CH, DK	GB	GB	AU, NZ	US
Spanning	V	220-240			110-120	220-240	120
Netfrequentie	Hz	50/60					60
Zekering	A	16	10	13	16	10	15
Stroomverbruik	W	1200					1040 (1.4)
Aangesloten vermogen voor apparaataansluiting	W	2400	1100	1800	560	1100	400 (0.5)
Totaal aangesloten vermogen	W	3600	2300	3000	1760	2300	1440 (1.9)

		ATTIX 751-01 / 751-11 751-21 / 761-21 XC 791-21	ATTIX 19 GAL 19 GAL AS/PE2
Maximale volumestroom	m ³ /h (liters/ min)	216 (3600)	216 (3600)
Maximum onderdruk	hPa (in)	232 (6,85)	232 (6,85)
Geluidsrugniveau L _{PA} (IEC 60335-2-69)	dB(A)	65 ± 2	65 ± 2
Vibratie ISO 5349 a _h	m/s ²	≤ 2,5	≤ 2,5
Arbeidsgeluidsniveau	dB(A)	57 ± 2	57 ± 2
Beschermingscategorie		I.	I.
Beschermingsgraad (vocht, stof)		IP X4	IP X4
Gewicht	Kg (lb)	25/27 ³ (54/58)	25/27 ³ (54/58)

³⁾ ATTIX 761-21 XC / 19 GALLON AS/PE2

Specificaties en details kunnen zonder voorafgaande aankondiging gewijzigd worden.

Accessoires

Omschrijving	Bestelnr.		
	ATTIX 751 19 GAL	ATTIX 761 19 GAL AS/ PE2	ATTIX 791
Filterzakken (5 st.)	302002892	-	302002892
Afvalzak (5 stuks)	302001480	302001480	-
Filterelement	302000490	107400562	302000490
Textielfilterelement	-	-	-

Omschrijving	Bestelnr.
	ATTIX 7
Filterzeef	15475
Nilfisk FoamStop (6 x 1 l)	8469

¹⁾ Optie afhankelijk van model
Vertaling van de originele gebruiksaanwijzing



HEAD QUARTER

DENMARK

Nilfisk A/S
Kornmarksvej 1
DK-2605 Brøndby
Tel.: (+45) 4323 8100
www.nilfisk.com

SALES COMPANIES

ARGENTINA

Nilfisk srl.
Edificio Central Park
Herrera 1855, 6th floor/604
Ciudad de Buenos Aires
Tel.: (+54) 11 6091 1571
www.nilfisk.com.ar

AUSTRALIA

Nilfisk Pty Ltd
Unit 1/13 Bessemer Street
Blacktown NSW 2148
Tel.: (+61) 2 98348100
www.nilfisk.com.au

AUSTRIA

Nilfisk GmbH
Metzgerstrasse 68
5101 Bergheim bei Salzburg
Tel.: (+43) 662 456 400 90
www.nilfisk.at

BELGIUM

Nilfisk n.v.-s.a.
Riverside Business Park
Boulevard Internationalelaan 55
Bâtiment C3/C4 Gebouw
Bruxelles 1070
Tel.: (+32) 24 67 60 50
www.nilfisk.be

BRAZIL

Nilfisk do Brasil
Av. Eng. Luis Carlos Berrini, 550
40 Andar, Sala 03
SP - 04571-000 Sao Paulo
Tel.: (+11) 3959-0300 / 3945-4744
www.nilfisk.com.br

CANADA

Nilfisk Canada Company
240 Superior Boulevard
Mississauga, Ontario L5T 2L2
Tel.: (+1) 800-668-8400
www.nilfisk.ca

CHILE

Nilfisk S.A. (Comercial KCS Ltda)
Salar de Llamara 822
8320000 Santiago
Tel.: (+56) 2684 5000
www.nilfisk.cl

CHINA

Nilfisk
4189 Yindu Road
Xinzhuan Industrial Park
201108 Shanghai
Tel.: (+86) 21 3323 2000
www.nilfisk.cn

CZECH REPUBLIC

Nilfisk s.r.o.
VGP Park Horní Počernice
Do Čertous 1/2658
193 00 Praha 9
Tel.: (+420) 244 090 912
www.nilfisk.cz

DENMARK

Nilfisk Danmark A/S
Industrivej 1
Hadsund, DK-9560
Tel.: 72 18 21 20
www.nilfisk.dk

FINLAND

Nilfisk Oy Ab
Koskelontie 23 E
02920 Espoo
Tel.: (+358) 207 890 600
www.nilfisk.fi

FRANCE

Nilfisk SAS
26 Avenue de la Baltique
Villebon sur Yvette
91978 Courtabouef Cedex
Tel.: (+33) 169 59 87 00
www.nilfisk.fr

GERMANY

Nilfisk GmbH
Guido-Oberdorfer-Straße 2-10
89287 Bellenberg
Tel.: (+49) (0)7306/72-444
www.nilfisk.de

GREECE

Nilfisk A.E.
Αναπαύσεως 29
Κορωπί T.K. 194 00
Tel.: (30) 210 9119 600
www.nilfisk.gr

HOLLAND

Nilfisk B.V.
Versterkerstraat 5
1322 AN Almere
Tel.: (+31) 036 5460760
www.nilfisk.nl

HONG KONG

Nilfisk Ltd.
2001 HK Worsted Mills
Industrial Building
31-39, Wo Tong Tsui St.
Kwai Chung, N.T.
Tel.: (+852) 2427 5951
www.nilfisk.com

HUNGARY

Nilfisk Kft.
II. Rákóczi Ferenc út 10
2310 Szigetszentmiklós-Lakihegy
Tel.: (+36) 24 475 550
www.nilfisk.hu

INDIA

Nilfisk India Limited
Pramukh Plaza, 'B' Wing, 4th floor, Unit
No. 403
Cardinal Gracious Road, Chakala
Andheri (East) Mumbai 400 099
Tel.: (+91) 22 6118 8188
www.nilfisk.in

IRELAND

Nilfisk
1 Stokes Place
St. Stephen's Green
Dublin 2
Tel.: (+35) 3 12 94 38 38
www.nilfisk.ie

ITALY

Nilfisk SpA
Strada Comunale della Braglia, 18
26862 Guardamiglio (LO)
Tel.: (+39) (0) 377 414021
www.nilfisk.it

JAPAN

Nilfisk Inc.
1-6-6 Kita-shinyokohama, Kouhoku-ku
Yokohama, 223-0059
Tel.: (+81) 45548 2571
www.nilfisk.com

MALAYSIA

Nilfisk Sdn Bhd
Sd 33, Jalan KIP 10
Taman Perindustrian KIP
Sri Damansara
52200 Kuala Lumpur
Tel.: (60) 3603 627 43 120
www.nilfisk.com

MEXICO

Nilfisk de Mexico, S. de R.L. de C.V.
Pirineos #515 Int.
60-70 Microparque
Industrial WSantiago
76120 Queretaro
Tel.: (+52) (442) 427 77 00
www.nilfisk.com

NEW ZEALAND

Nilfisk Limited
Suite F, Building E
42 Tawa Drive
0632 Albany Auckland
Tel.: (+64) 9 414 1996
Website: www.nilfisk.com

NORWAY

Nilfisk AS
Bjørnerudveien 24
1266 Oslo
Tel.: (+47) 22 75 17 80
www.nilfisk.no

PERU

Nilfisk S.A.C.
Calle Boulevard 162, Of. 703, Lima 33-
Perú
Lima
Tel.: (511) 435-6840
www.nilfisk.com

POLAND

Nilfisk Sp. Z.O.O.
Millenium Logistic Park
ul. 3 Maja 8, Bud. B4
05-800 Pruszków
Tel.: (+48) 22 738 3750
www.nilfisk.pl

PORTUGAL

Nilfisk Lda.
Sintra Business Park
Zona Industrial Da Abrunheira
Edificio 1, 1º A
P2710-089 Sintra
Tel.: (+351) 21 911 2670
www.nilfisk.pt

RUSSIA

Nilfisk LLC
Vyatskaya str. 27, bld. 7/1st
127015 Moscow
Tel.: (+7) 495 783 9602
www.nilfisk.ru

SINGAPORE

Den-Sin
22 Tuas Avenue 2
639453 Singapore
Tel.: (+65) 6268 1006
www.densin.com

SLOVAKIA

Nilfisk s.r.o.
Bancíkovej 1/A
SK-821 03 Bratislava
Tel.: (+421) 910 222 928
www.nilfisk.sk

SOUTH AFRICA

Nilfisk (Pty) Ltd
Kimbult Office Park
9 Zeiss Road
Laser Park
Honeydew
Johannesburg
Tel: +27118014600
www.nilfisk.co.za

SOUTH KOREA

Nilfisk Korea
#204 2F Seoulsup Kolon Digital Tower
25 Seongsuil-ro 4-gil, Seongdong-gu
Seoul.
Tel.: (+ 82) 2 3474 4141
www.nilfisk.co.kr

SPAIN

Nilfisk S.A.
Torre d'Ara,
Passeig del Rengle, 5 Plta. 10ª
08302 Mataró
Tel.: (34) 93 741 2400
www.nilfisk.es

SWEDEN

Nilfisk AB
Taljegårdsgatan 4
431 53 Mölndal
Tel.: (+46) 31 706 73 00
www.nilfisk.se

SWITZERLAND

Nilfisk AG
Ringstrasse 19
Kircheberg/Industri Stelz
9500 Wil
Tel.: (+41) 71 92 38 444
www.nilfisk.ch

TAIWAN

Nilfisk Ltd
Taiwan Branch (H.K)
No. 5, Wan Fang Road
Taipei
Tel.: (+88) 6227 00 22 68
www.nilfisk.tw

THAILAND

Nilfisk Co. Ltd.
89 Soi Chokechai-Ruammit
Viphavadee-Rangsit Road
Ladyao, Jatuchak, Bangkok 10900
Tel.: (+66) 2275 5630
www.nilfisk.co.th

TURKEY

Nilfisk A.S.
Serifali Mh. Bayraktar Bulv. Sehit Sk. No:7
Ümraniye, 34775 Istanbul
Tel.: +90 216 466 94 94
www.nilfisk.com.tr

UNITED ARAB EMIRATES

Nilfisk Middle East Branch
SAIF-Zone
P.O. Box 122298
Sharjah
Tel.: (+971) (0) 655-78813
www.nilfisk.com

UNITED KINGDOM

Nilfisk Ltd.
Nilfisk House, Bowerbank Way
Gilwilly Industrial Estate, Penrith
Cumbria CA11 9BQ
Tel.: (+44) (0) 1768 868995
www.nilfisk.co.uk

UNITED STATES

Nilfisk, Inc.
9435 Winnetka Ave N,
Brooklyn Park
MN- 55445
www.nilfisk.com

VIETNAM

Nilfisk Vietnam
No. 51 Doc Ngu Str.
P. Vinh Phúc, Q.Ba Dinh
Hanoi
Tel.: (+84) 761 5642
www.nilfisk.com